

HoverCam U800

Dokumentenkamera
Schnellstart

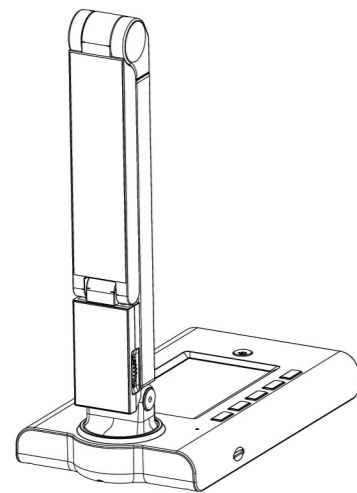

Zur weiteren Unterstützung besuchen Sie bitte www.thehovercam.com/support oder Download des Manuals. Email an uns unter support@thehovercam.com
Support in D/A/CH unter <http://www.adidact.de>

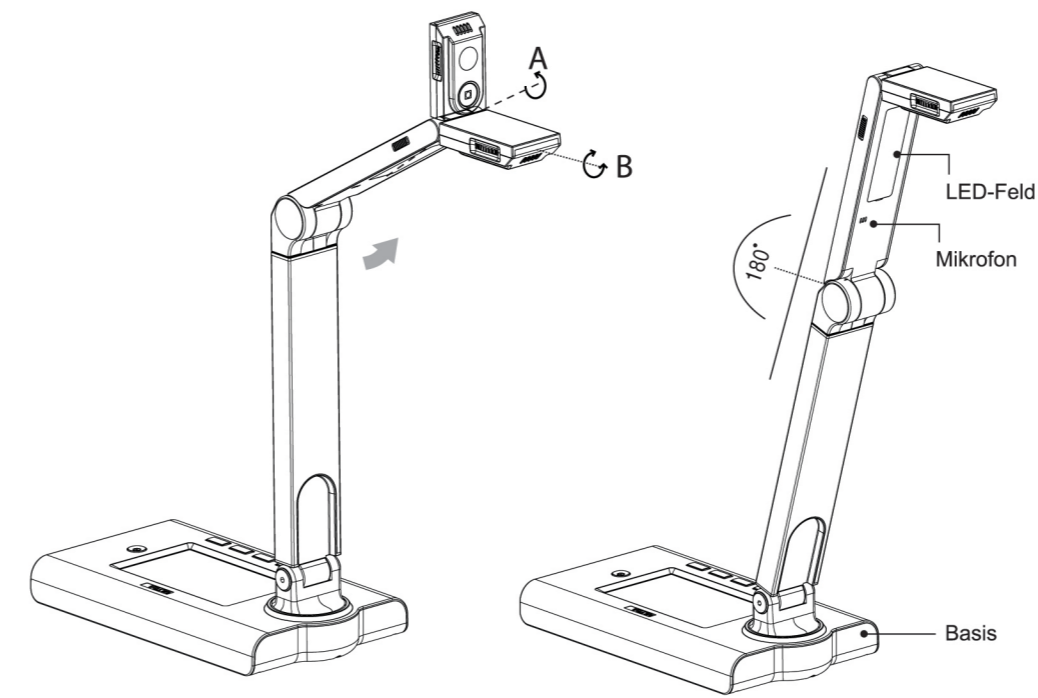
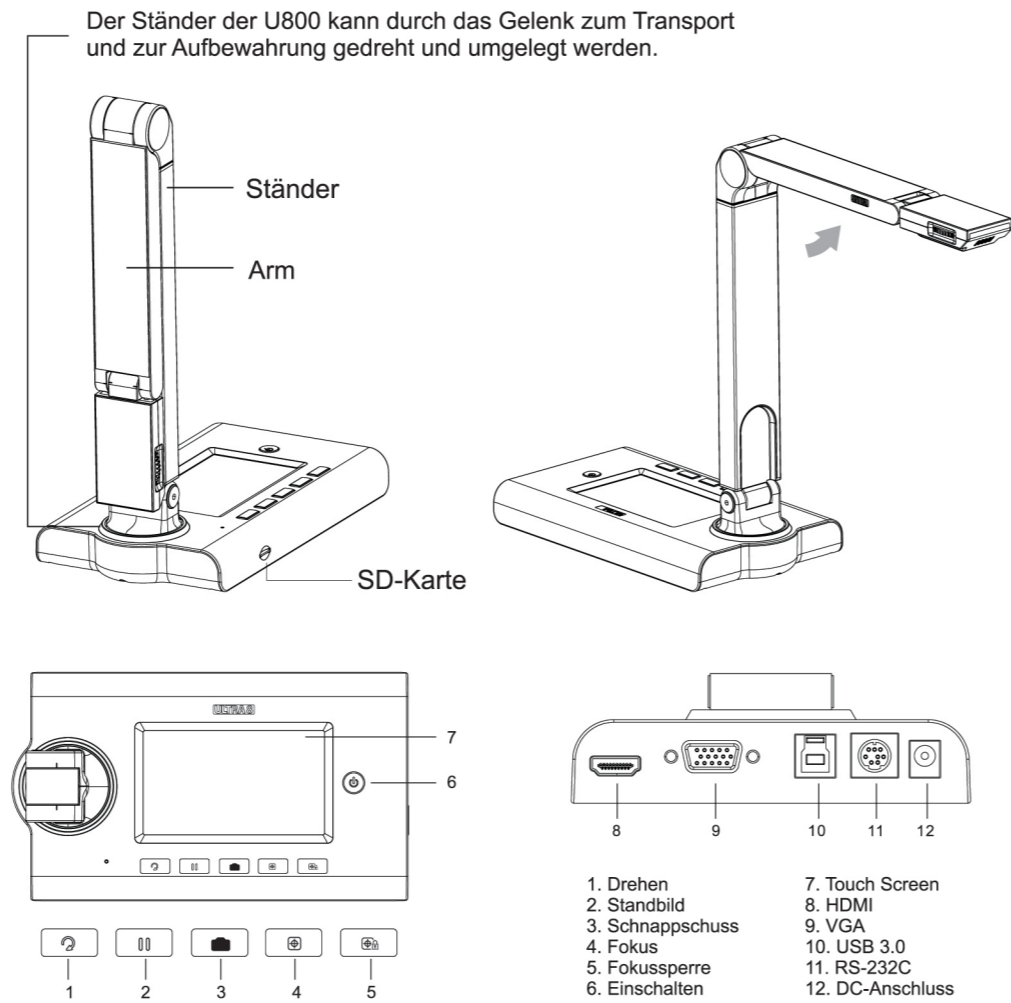

Die Kamera kann frei bewegt, aufgeklappt, gedreht und positioniert werden. Drehbar (B) um 270° mit Raststellen alle 90°.

*Bitte überdrehen Sie nicht mit Gewalt die Anschlagstellen des Kamerakopfes.

Videos über HDMI ausgeben

Verbinden Sie die U800 direkt mit einem Monitor/TV-Gerät oder Projektor. Damit ist kein PC erforderlich.

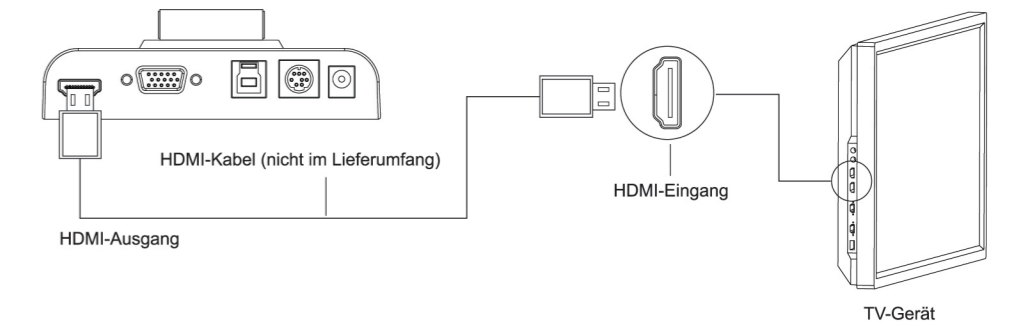

Stecken Sie das Netzteil an die U800 und schalten die Kamera ein. Der LCD-Screen schaltet sich ein. Verbinden Sie mit einem HDMI-Kabel z.B. ein HDTV-Gerät direkt mit der U800.

Drücken Sie auf das Video-Interface-Icon am LCD-Screen und stellen Sie auf HDMI-Ausgang. Mit dem angezeigten Pfeil stellen Sie die Video-Auflösung auf 1080p oder 720p.

Videos auf einem Projektor ausgeben

Sie können Videos auch über ein VGA-Kabel direkt an Projektoren, Monitore oder Displays ohne PC ausgeben.

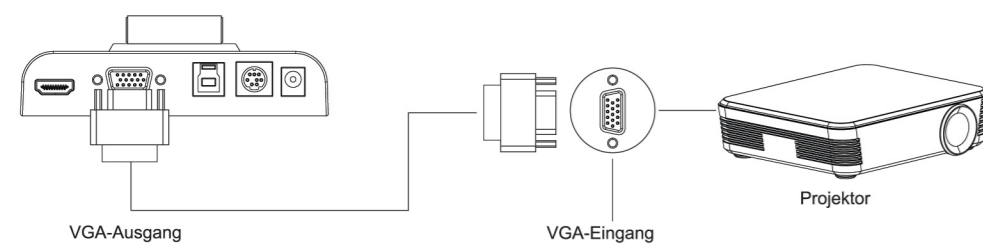

Verbinden Sie das Netzteil mit der U800 und schalten die Kamera ein. Der LCD-Screen schaltet sich ein. Verbinden Sie nun ein beliebiges Gerät und die U800 mit einem VGA-Kabel.

Drücken Sie auf das Video-Interface-Icon am LCD-Screen und stellen Sie auf VGA-Ausgang. Mit dem angezeigten Pfeil wählen Sie die Auflösung 1600x1200, 1024x768, 800x600 oder 640x460.

Die U800 unter Verwendung mit einem Computer

Verbinden Sie mit dem USB-Kabel die U800 mit einem Computer.

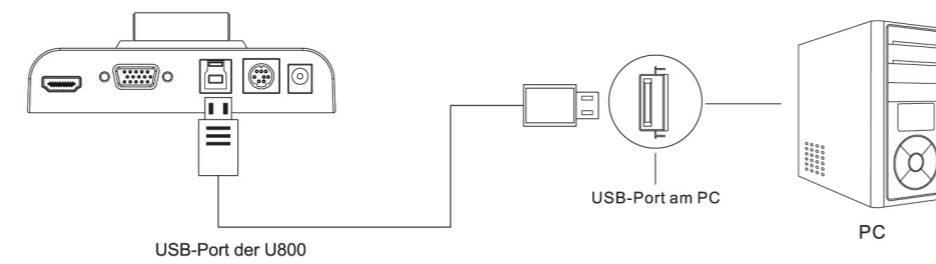

Stecken Sie das Netzteil an die U800 und schalten die Kamera ein. Der LCD-Screen schaltet sich ein. Verbinden mit einem USB-Druckerkabel die U800 mit einem USB3- oder USB2-Port am PC.

Windows-Installation der HoverCam-Flex 10 Software

- Geben sie die CD in das Laufwerk. Der PC startet die CD.
- Ein Dialogfenster erscheint. Klicken Sie auf "Ordner öffnen, um Dateien anzuzeigen"



- Starten Sie "Setup"
- Wenn ein Warnfenster erscheint, klicken Sie auf "Erlauben".



- Wählen Sie HoverCam Flex 10 und starten Sie die Software-Installation



* Die Installation der Flex 10 Software kann mehrere Minuten dauern. Wir bitten Sie um Geduld.
Gratulation! Sie können jetzt die HoverCam U800 verwenden.

Für weitere Informationen zur Verwendung des Touch-Screens, Aufzeichnung von Bildern und Videos sowie speichern auf SD-Karte und Verwendung der Flex 10 Software verwenden sie bitte die Benutzeranleitung der HoverCam U800 auf dem Flash-Laufwerk oder downloaden Sie unter www.thehovercam.com/support. Support in Deutschland unter <http://www.adidact.de>

MAC OSX Installation der HoverCam Flex 10 Software

- Geben sie die CD in das Mac-Laufwerk. Das HoverCam Laufwerk erscheint am Desktop oder im linken Ordner des Finder.
- Öffnen sie das HoverCam Laufwerk und wählen Sie "Software for Mac".

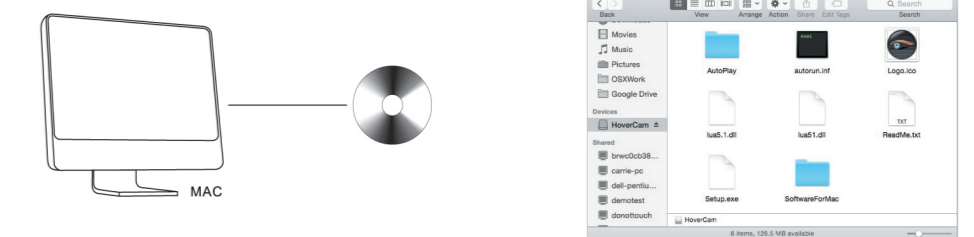

- Doppelklicken Sie auf HoverCamFlex10.pkg um die Installation zu starten. Sie werden durch die Installation geführt.

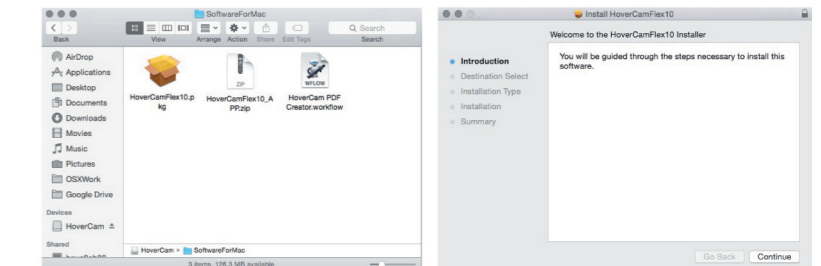

An diesem Punkt müssen Sie die MAC OSX Version angeben. Klicken Sie auf das Apple-Icon links oben am Desktop. Ein Menü erscheint. Wählen sie "Über diesen Mac". Ein weiteres Fenster gibt die Version Ihrer Mac-Version an. Im Ordner "Software For Mac" befinden sich zwei Dateien. Wählen Sie die korrekte Datei zu Ihrer Mac-Version. Die Software installiert sich, dann klicken sie auf das Flex 10 Software Icon um Flex 10 zu starten.

*Wenn Sie im Finder mehrere gescannte Bilder in PDF zusammenfassen wollen, installieren Sie bitte auch den "HoverCam PDF Creator".
*Wenn Sie keine Rechte zur Installation oder Verwendung von pkg-Dateien haben oder Sie verwenden eine OSX-Version vor 10.8, dann entpacken Sie bitte das "HoverCamFlex10_App.zip" auf Ihre Festplatte. Sie können damit die Flex 10 ohne Installation verwenden.
* Wenn eine ungültige Signatur oder andere Fehler auftreten dann laden Sie bitte die neueste Software von <http://www.thehovercam.com/software>.
* Kontaktieren Sie unseren Support unter support@thehovercam.com oder +1(858)750-3499 bei weiteren Fragen.
* In D/A/CH wenden Sie sich bitte auch an unseren Distributor unter thehovercam@adidact.de oder <http://www.adidact.de>